

P35

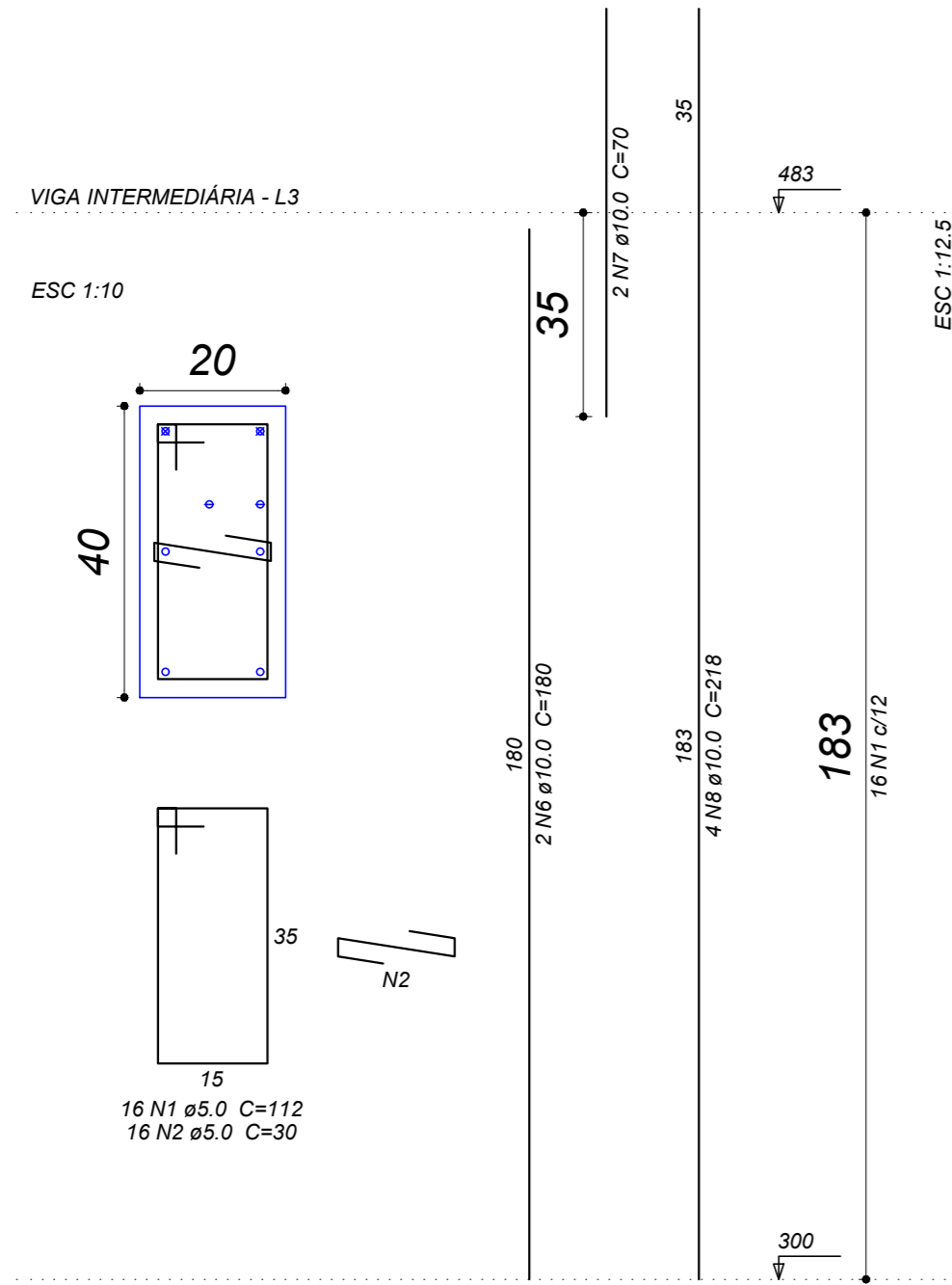

P36

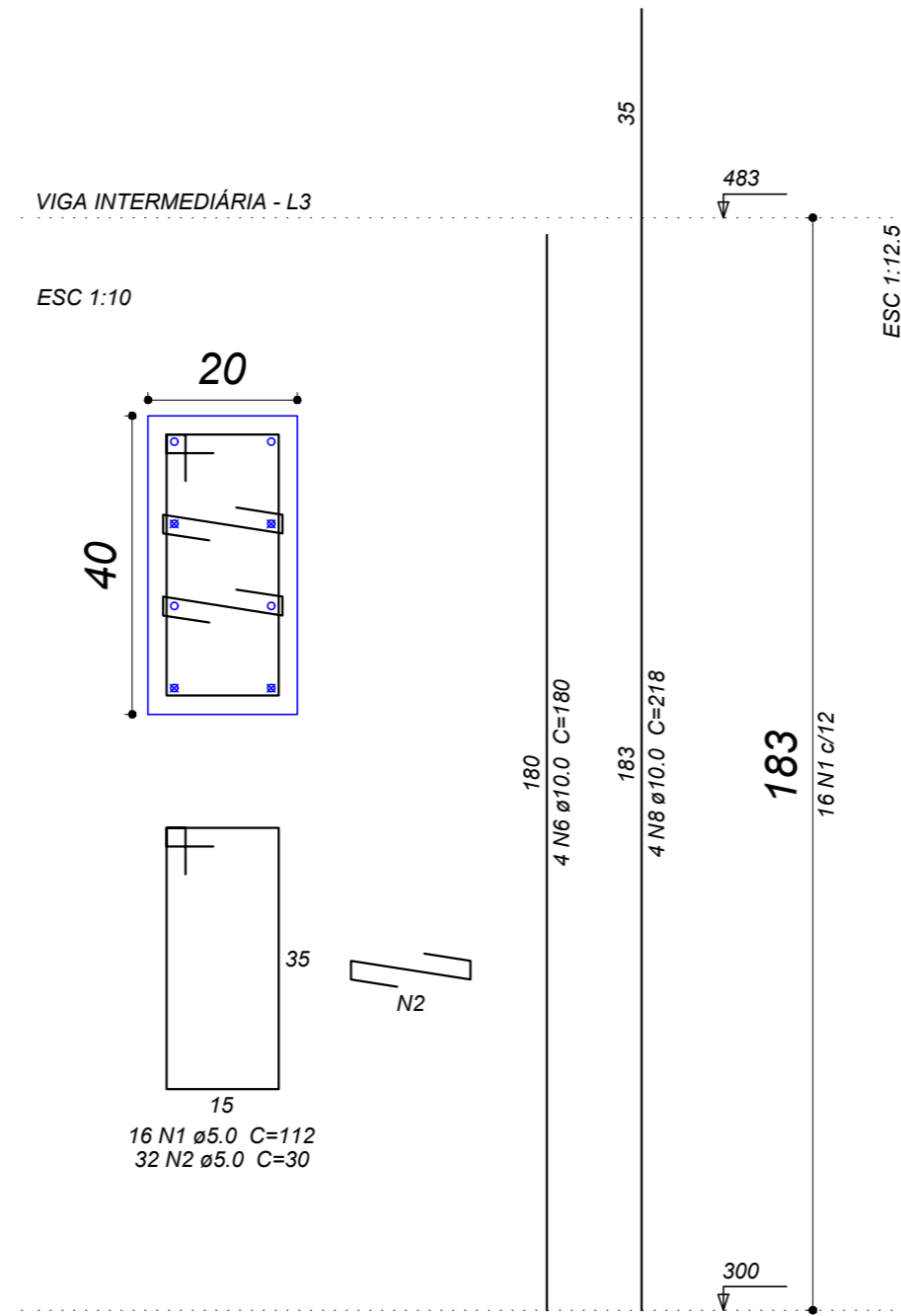

P49

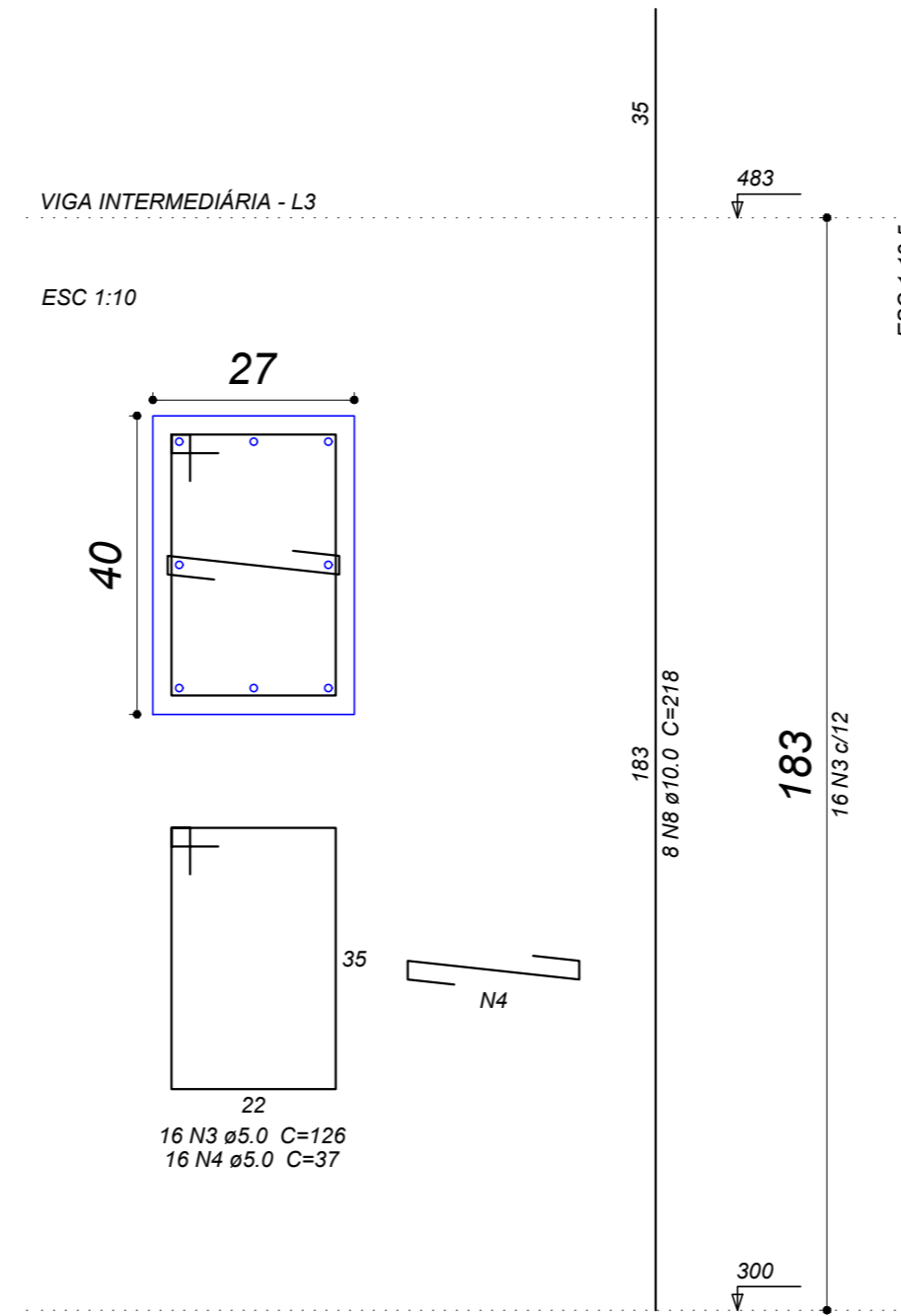

P61

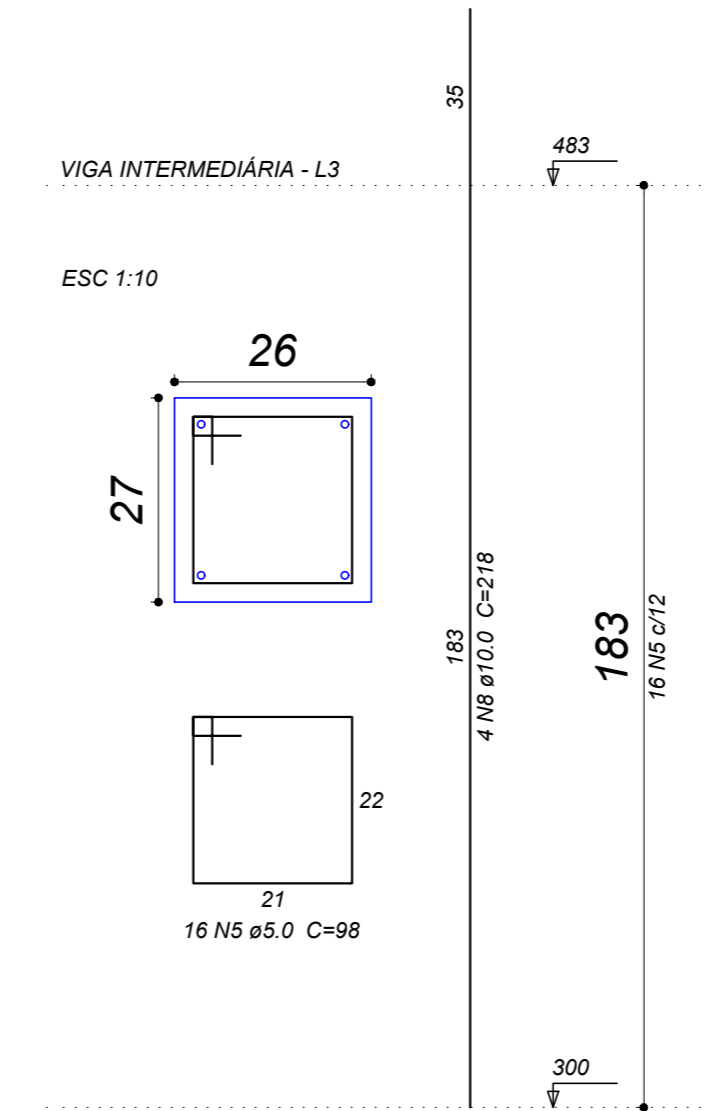

Relação do aço

CAÇO	N	DIAM (mm)	QUANT (Barra)	UNIT (cm)	C. TOTAL (cm)
CA60	1	5.0	32	112	3584
	2	5.0	48	30	1440
	3	5.0	16	126	2016
	4	5.0	16	37	592
CA50	5	5.0	16	98	1568
	6	10.0	6	180	1080
	7	10.0	2	70	140
	8	10.0	20	218	4360

Resumo do aço

CAÇO	DIAM (mm)	C. TOTAL (m)	QUANT + 10 % (Barra)	PESO + 10 % (kg)
CA50	10.0	55.8	6	37.8
CA60	5.0	92	9	15.6
PESO TOTAL (kg)				
CA50				37.8
CA60				15.6

Volume de concreto (C-25) = 0.62 m³
 Área de forma = 8.78 m²

OBS.: TODAS AS UNIDADES DE MEDIDA DO PRESENTE PROJETO ESTÃO EM METROS.
 CARIMBOS / APROVAÇÕES

É PROIBIDA A REPRODUÇÃO TOTAL OU PARCIAL DESTA OBRA, SEM A AUTORIZAÇÃO DA EMPRESA PROJETISTA.
 LEI Nº 5194 DE 24/12/1966 (ART. 17 E 18) / LEI 9610 DE 19/02/98 (ART. 7 INCISO X)

EMPRESA CONTRATADA	RESPONSÁVEL TÉCNICO	PROPRIETÁRIOS
AZEVEDO PROJETOS E ACESSORIA CNPJ Nº: 31.219.623/0001-97	TIAGO PONATH ARQUITETO E URBANISTA CAU A121353-9	MUNICÍPIO DE ANCHIETA PROPRIETÁRIO CNPJ Nº: 83.024.687/0001-22

OBRA / ENDEREÇO	
GINÁSIO DE ESPORTES RUA OLÍMPICO DAL MAGRO S/N, CENTRO - MUNICÍPIO DE ANCHIETA/SC	
PROPRIETÁRIO	
MUNICÍPIO DE ANCHIETA	
PROJETO	
PROJETO ESTRUTURAL	

AUTORIA	DES	Assinatura
TIAGO PONATH ARQUITETO E URBANISTA CAU A121353-9	428.3756-1733	
ESCALA	INDICADA	
DATA	OUT/2021	

CONTEÚDO DA PRANCHA	REV	PROJETO	FASE	FOLHA	TOTAL
PILAR ATÉ O PAVIMENTO INTERMEDIÁRIO	00	EXE	PE	43	45

